

## Mercedes-Benz Econic: Technische Daten.

### Typenübersicht

	Typ	Motor/Typ	Zulässiges Ges.-Gew. (kg)	Zylinderzahl/ Hubraum	Leistung kW/PS	Getriebe	Radstand (mm)	Wendekreis (m)	
<b>2-Achser</b>									
	1824 LL	4x2	OM 906 LA	18.000	R6/6,4 l	175/238	6-Gang-Automatik	3.450–5.100	14,8–21,5
	1829 LL	4x2	OM 906 LA	18.000	R6/6,4 l	210/286	6-Gang-Automatik	3.450–5.100	14,8–21,5
	1828 NGT	4x2	M 906 LAG	18.000	R6/6,9 l	205/279	6-Gang-Automatik	3.450–5.100	14,8–21,5
	1833 LL	4x2	OM 926 LA	18.000	R6/7,2 l	240/326	6-Gang-Automatik	3.450–5.100	14,8–21,5
<b>3-Achser</b>									
	2629 LL	6x2/4 VLA	OM 906 LA	26.000	R6/6,4 l	210/286	6-Gang-Automatik	3.450–4.200	19,1–21,1
	2633 LL	6x2/4 VLA	OM 926 LA	26.000	R6/7,2 l	240/326	6-Gang-Automatik	3.450–4.200	19,1–21,1
	2629 LL	6x2/4 NLA	OM 906 LA	26.000	R6/6,4 l	210/286	6-Gang-Automatik	3.450–4.800	14,8–19,1
	2628 NGT	6x2/4 NLA	M 906 LAG	26.000	R6/6,9 l	205/279	6-Gang-Automatik	3.450–4.800	14,8–19,1
	2633 LL	6x2/4 NLA	OM 926 LA	26.000	R6/7,2 l	240/326	6-Gang-Automatik	3.450–4.800	14,8–19,1
	2629 LL	6x4	OM 906 LA	26.000	R6/6,4 l	210/286	6-Gang-Automatik	3.900–4.200	19,0–20,0
	2633 LL	6x4	OM 926 LA	26.000	R6/7,2 l	240/326	6-Gang-Automatik	3.900–4.200	19,0–20,0
<b>4-Achser</b>									
	3233 LL	8x4/4 VLA	OM 926 LA	32.000	R6/7,2 l	240/326	6-Gang-Automatik	3.750	22,5
<b>Sattelzugmaschine</b>									
	1828 GLS/nR	4x2	M 906 LAG	18.000	R6/6,9 l	205/279	6-Gang-Automatik	3.450	14,8

NGT = Erdgastechnologie    GLS/nR = Gas Luftfeder-Sattelfahrzeug/niederer Rahmen    LL = Luftfederung an Vorder- und Hinterachsen  
 VLA = Vorlaufachse    NLA = Nachlaufachse

### Motoren

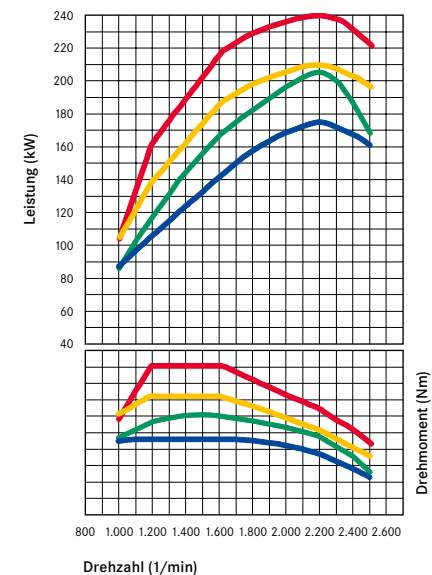

— R6 – 175 kW  
— R6 – 210 kW  
— R6 – 240 kW  
— R6 NGT – 205 kW

### Niedriges Fahrerhaus

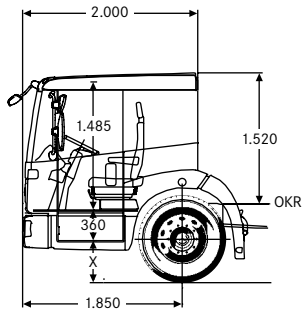

Außenhöhe: 2.395 mm  
 Außenbreite: 2.280 mm  
 Außenlänge: 2.000 mm  
 Innenhöhe: 1.485 mm  
 Innenbreite: 2.133 mm  
 Innenlänge: 1.770 mm  
 x = 450 mm bei Typ 4x2  
 und 6x2/4 mit Bereifung  
 305/70 R 22,5

### Hohes Fahrerhaus

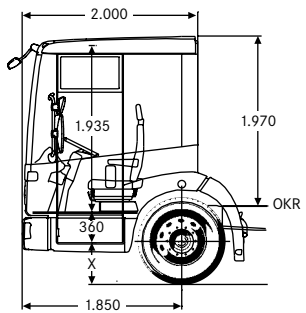

Außenhöhe: 2.845 mm  
 Außenbreite: 2.280 mm  
 Außenlänge: 2.000 mm  
 Innenhöhe: 1.935 mm  
 Innenbreite: 2.133 mm  
 Innenlänge: 1.770 mm  
 x = 530 mm bei Typ 6x4  
 mit Bereifung 315/80 R 22,5

### Fahrgestellvarianten

